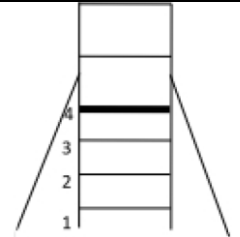
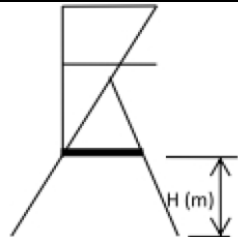
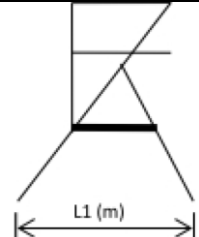
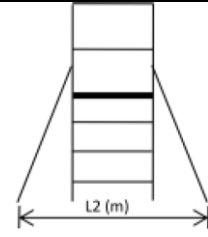
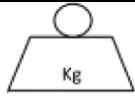
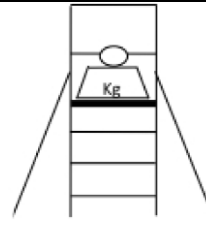

Notice technique Escalier de rayonnage 02271 105 à 115

Operating manual Shelving ladder 02271 105 à 115

Produit conforme à la norme européenne NF EN 131-7 du 10 août 2013.

					
5 marches *	1,10	1,30	1,72	32	Maxi : 150
6 marches *	1,32	1,44		33.4	
7 marches	1,54	1,58		41	
8 marches	1,75	1,71		43.6	
9 marches	1,97	1,85		46	
10 marches	2,18	1,99		48.4	
11 marches	2,40	2,13		58	
12 marches	2,62	2,27		60	
13 marches	2,83	2,40		62	
14 marches	3,05	2,54		64	
15 marches	3,26	2,68		66	

* Roulette avant en option

1. Description du produit

Ces plateformes individuelles roulantes sont utilisées pour la mise en rayon de colis. Elles ne peuvent être utilisées que par un seul opérateur travaillant sur le plancher.

Elles sont équipées de deux roulettes, non orientables, qui servent au déplacement du produit.

Tous les modèles sont équipés de deux stabilisateurs réglables indépendamment qui permettent d'assurer la stabilité du produit dans des conditions normales d'utilisations (voir §3).

Assembler la passerelle selon la notice 61029-197 fourni dans le sachet visserie.

2. Utilisation

2.1 Mise en place

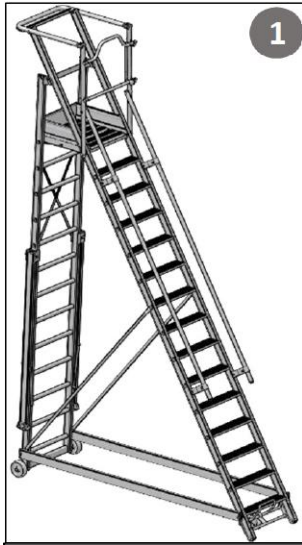

1

Montage du produit selon la notice 61029_197 du carton visserie

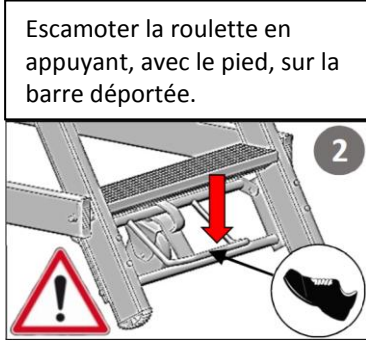

2

Escamoter la roulette en appuyant, avec le pied, sur la barre déportée.

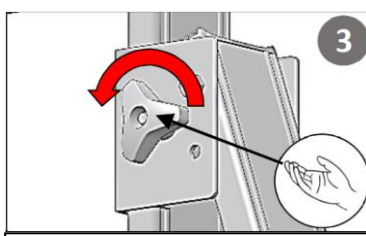

3

Dévisser la poignée et descendre le stabilisateur.

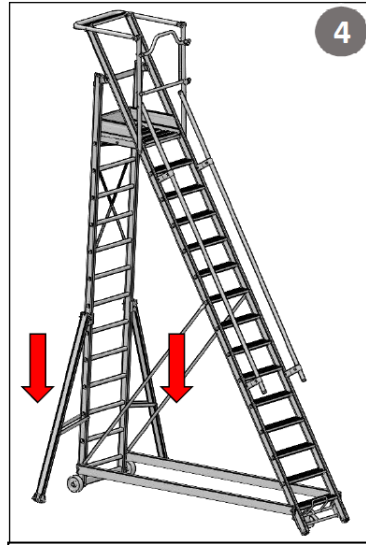

4

Descendre les stabilisateurs jusqu'à ce qu'ils soient bien en contact avec le sol.

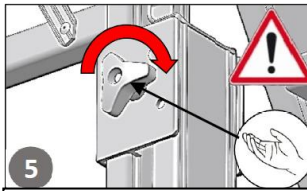

5

Verrouiller la poignée

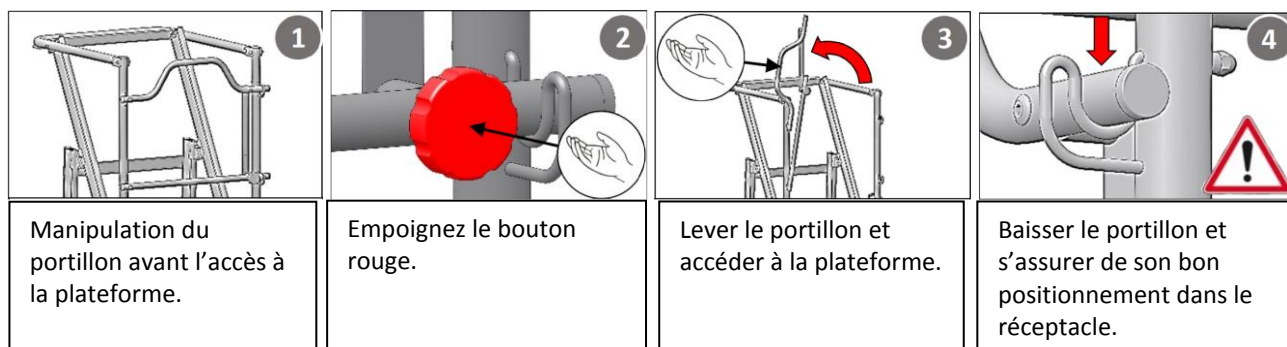
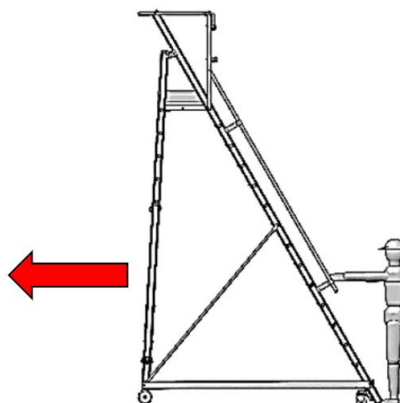
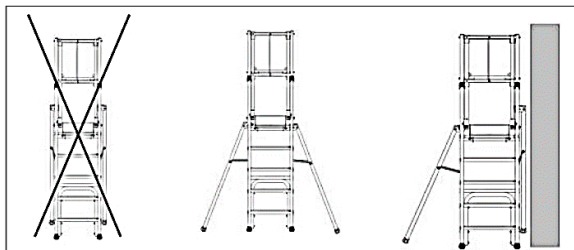
2.2 L'accès**2.3 Le déplacement****2.4 Les positions de travail****3. Conseils d'utilisation**

- + Ne pas utiliser la plateforme sans ses garde-corps et derrière une porte qui n'est pas condamnée.
- + Les surfaces sur lesquelles la plateforme est en appui doivent être horizontales et non glissantes.
- + Tous les pieds de la plateforme doivent reposer au sol.
- + Sur un terrain meuble, il est indispensable de disposer une plaque sous tous les pieds concernés.
- + S'assurer que la zone de travail est éloignée de tout conducteur électrique nu sous tension.
- + La plateforme ne doit être jetée ou manipuler avec brutalité lors de son utilisation.
- + Montez et descendez toujours face à la plateforme.
- + Veillez à porter des chaussures offrant un appui sûr.
- + Ne pas monter sur la plateforme si vous êtes sujet au vertige ou en état de fatigue.
- + Ne pas utiliser sans la mise en place des stabilisateurs.
- + Une fois sur la plate-forme, veillez à avoir bien verrouillé le portillon.

4. Entretien

- + Vérifier le bon état général de la plateforme avant chaque utilisation (état des pièces et leur géométrie, en cas de pièces à remplacer n'utiliser que des composants TUBESCA-COMABI, voir fiche SAV constructeur <http://tubescacomabi.com/documentation/documentation-technique/>).
- + Après chaque chantier, veillez à nettoyer la plateforme avec un chiffon propre.
- + Cette plate-forme doit être contrôlée périodiquement et les résultats de ces contrôles doivent être enregistrés.

Notice technique Escalier de rayonnage 02271 105 à 115

Operating manual Shelving ladder 02271 105 à 115

Product in accordance to European standard NF EN 131-7 of 10 august 2013.

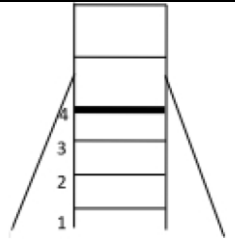
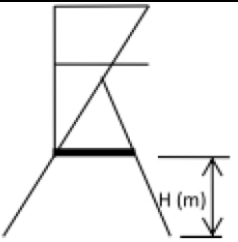
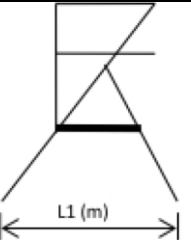
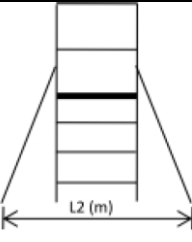
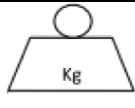
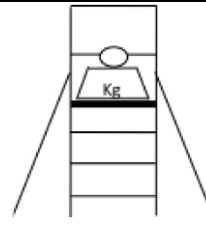
					
5 steps *	1,10	1,30	1,72	32	Maxi : 150
6 steps *	1,32	1,44		33.4	
7 steps	1,54	1,58		41	
8 steps	1,75	1,71		43.6	
9 steps	1,97	1,85		46	
10 steps	2,18	1,99		48.4	
11 steps	2,40	2,13		58	
12 steps	2,62	2,27		60	
13 steps	2,83	2,40		62	
14 steps	3,05	2,54		64	
15 steps	3,26	2,68		66	

* Front whell in option

1. Product description

There individuals platforms are used for shelf-stacking and picking in workshops. There must be used by one person working on platform.

There are two transport wheels, fixed, to move the product.

All models are equipped of two independent stabilizer to guarantee the product stability in normal use (see §3).

Assembly the plateform according to manual 61029-197.

2. Use

2.1 Set up

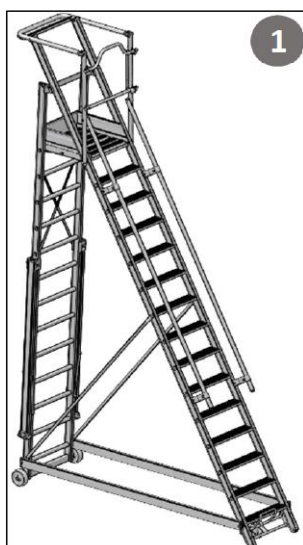

1

Retract the whell by pushing, with foot, on the deported bar.

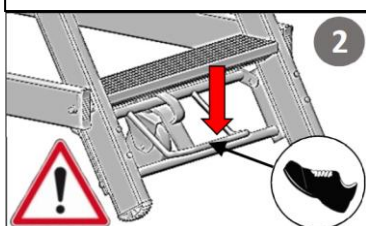

2

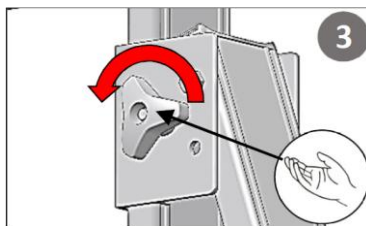

3

Unsrew the handle and lower the stabilizers.

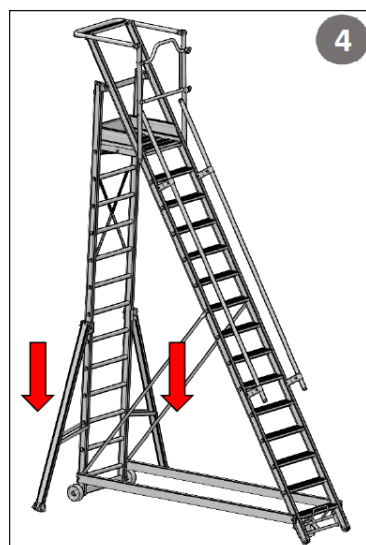

4

Lower the stabilizers until there touch the ground.

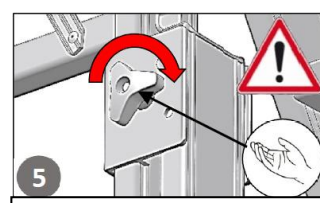

5

Lock the handle

Product assembly according to manual 61029_197 included in screws box.

Notice technique Escalier de rayonnage 02271 105 à 115

Operating manual Shelving ladder 02271 105 à 115

2.2 Access

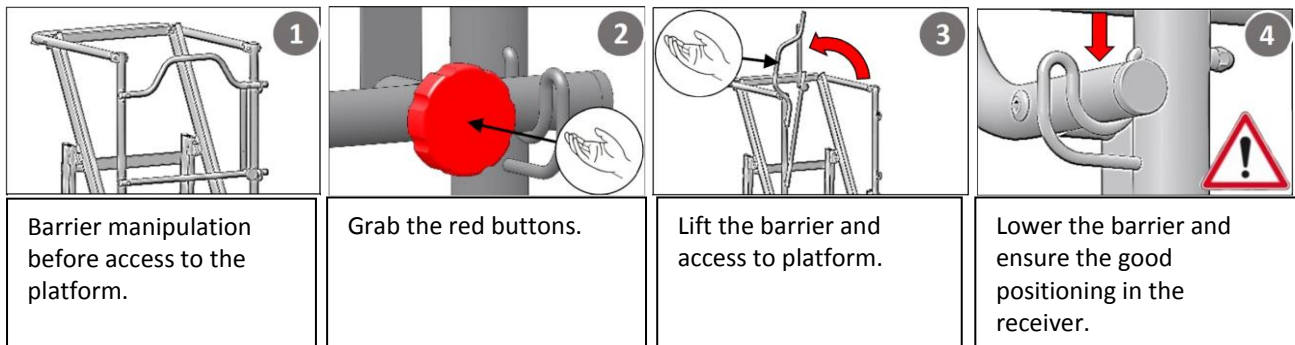

2.3 Product displacement

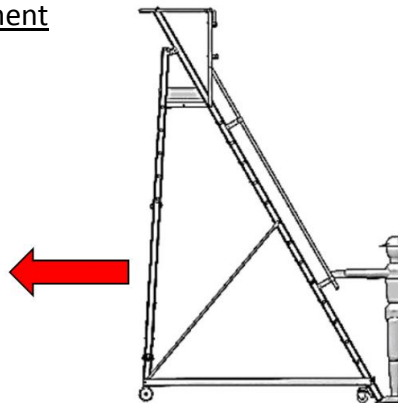

2.4 Works position

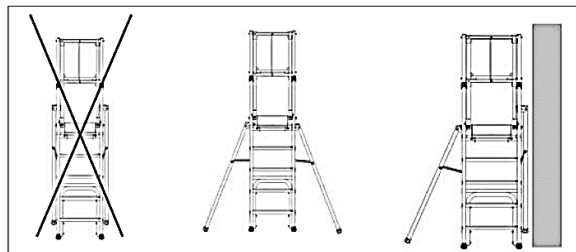

3. Using advice

- + Do not use the platform without guardrail or behind an unlock door
- + Use the platform on horizontal and non slipping surface
- + All the platform's feet must be touch the ground.
- + On soft ground, it is essential to have a plate under all the feet concerned.
- + Assure than the working area is away from any live electrical conductors.
- + The platform must not be used or manipulated with brutality.
- + Go up and down always in front of the platform.
- + Be sure to wear shoes with a secure support
- + Do not go up the platform if you are subject to dizziness or fatigue.
- + Ne pas utiliser sans la mise en place des stabilisateurs.
- + Do not use without stabilizer in place
- + Once on the platform, be sure to lock the barrier

4. Entretien

- + Check the general condition of the platform before each use (state of the parts and their geometry, if parts have to be replaced, use only TUBESCA-COMABI components, see manufacturer's service sheet <http://tubescacomabi.com/documentation/documentation-technique/>).
- + After each construction site, be sure to clean the platform with a clean cloth.
- + This platform must be periodically controlled and the results of these checks, recorded.