



By BEMIS



ZEN3

ABATTANT DOUBLE en THERMODUR DECLIPSAGE à BOUTON et DESCENTE RETENUE

CARACTÉRISTIQUES

L'abattant **ZEN3** au design recouvrant s'adapte à la plupart des cuvettes du marché.
Sa charnière de type dormant monobloc garantit une fixation parfaite sur la cuvette.
Son système de déclipsage à bouton permet un démontage aisé de l'abattant qui facilite son entretien pour une hygiène parfaite. Il est équipé d'un système de fermeture ralentie.
Ses charnières avec couvercles en inox assurent une finition haute gamme, son kit de fixation à bascule permet une fixation par le dessus énérgique garantissant une stabilité de l'abattant optimum.
Existe en BLANC.
Son poids est de 2.3kg.

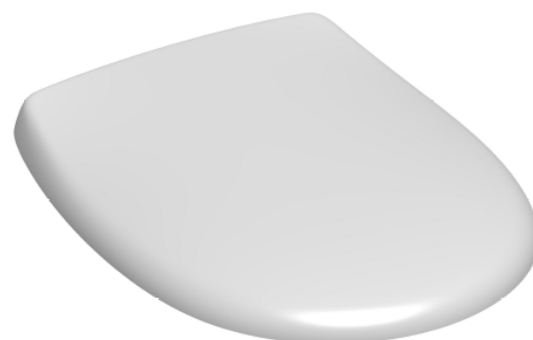

DÉTAILS

Longueur de cuvette à l'axe de fixation	A	407 à 463 mm
Largeur de cuvette	B	360 mm
Entraxe de fixation	C	65 à 165 mm
Longueur maxi de l'intérieur de la bride de cuvette	D	282 mm
Largeur maxi de l'intérieur de la bride de cuvette	E	216mm
Hauteur de l'axe d'articulation	F	30.6 mm
Hauteur hors tout de l'abattant	G	65 mm
Angle d'ouverture		120°
Nombre de tampons de lunette		4
Nombre de tampons de couvercle		2
Matière		Thermodur
Charnières		par dormant , déclipsable à bouton , ralenties
Fixation		à bascule

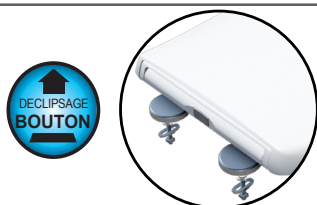
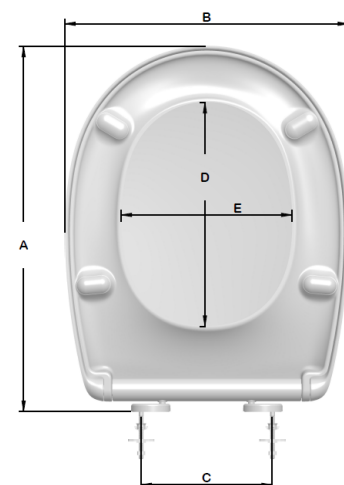

ÉQUIPEMENTS

L'abattant **ZEN3** à dormant central avec bouton arrière est fourni avec un jeu de charnières indépendantes avec couvercles INOX ,visserie INOX à bascule.

Référence pièces détachées



777062



777010

COMPOSITION

	COLORIS	ETUI
Abattant ZEN3 blanc	<input type="checkbox"/>	ABZ3DBL

PHOTOS

